

ÉQUIPEMENTS STANDARD/OPTIONS

STANDARD

Direction mécanique
Vitesse : 4,5 km/h
Moteur de traction DC
Ecran avec horamètre
Démarrage par clé
Frein électromagnétique
Frein de stationnement automatique
Roue motrice polyuréthane
Roues porteuses tandem en polyuréthane
Fourches : 1150 x 560 mm (MM10i, ML10) 1150 x 550 mm (MM10)
Batterie : 24 V / 85 Ah (MM10, MM10i) 24 V / 125 Ah (ML10)
Bouton anti-écrasement à la tête de timon

OPTIONS

Roue motrice : sol glissant
Différentes hauteurs de mâts
Vitesse lente
Verrouillage de la prise (obligatoire pour UK)
Prise : type UK



GERBEUR ÉLECTRIQUE MM10 | MM10i | ML10

CAPACITÉ 1000 KG

Le MM10 / ML10 est le gerbeur idéal pour les faibles engagements tels que le transport et stockage de palettes occasionnels. Une version mono-mât existe également avec levée initiale permettant ainsi à l'opérateur de passer facilement les rampes.

Performances

Grâce à sa capacité de 1000 kg et plusieurs choix de mâts, le MM10 / ML10 offre une solution opérationnelle et économique pour de nombreuses applications occasionnelles. Le chargeur intégré permet des recharges simples sur n'importe quelle prise de courant, pour plus de disponibilité.

Ergonomie

L'utilisation du chariot à hauteur de travail, comme table élévatrice par exemple, évite à l'opérateur de se baisser pour prendre puis poser une charge ou des pièces, ce qui lui apporte un plus grand confort de travail et une réduction du risque de douleurs dorsales. Les papillons ergonomiques permettent de

contrôler précisément les fonctions de traction et de levée du chariot. Placés sur la tête de timon ergonomique, ils offrent une utilisation en toute aisance des deux mains.

Sécurité

Grâce au timon long à accroche basse, l'opérateur manœuvre à une distance de travail sûre et confortable. De plus, la position excentrée du timon offre une excellente visibilité à l'opérateur sur son environnement de travail. Le frein de parc automatique sécurise le MM10 / ML10 sur les pentes.

Fiabilité

La qualité de l'unité motrice des MM10 et ML10 offre une fiabilité et une performance continues. Le châssis robuste et les fourches renforcées assurent la manipulation de charges jusqu'à 1000 kg en toute efficacité et sécurité. L'indicateur de décharge batterie, en plus de renseigner l'utilisateur sur l'état de charge de la batterie, coupe automatiquement le chariot lorsque la batterie doit être rechargée.

CARACTÉRISTIQUES

Moteur

- Moteur de traction DC 0,65 kW
- Paramètres ajustables : vitesse de déplacement jusqu'à 4,5 km/h, accélération
- Vitesse lente (option)

Énergie

- Batterie intégrée AGM sans entretien
- MM10, MM10i : 80 Ah et ML10 : 125 Ah
- Jusqu'à 3 h d'autonomie

Freinage

- Frein électromagnétique puissant lorsque le timon est placé en position finale supérieure ou inférieure
- Freinage automatique et progressif au relâcher des papillons ou à l'inversion du sens du timon pour un plus grand confort d'utilisation
- Bouton d'arrêt d'urgence



Châssis et fourches

- Conception robuste protéger l'unité motrice et les composants du chariot
- Jupe basse protégeant les pieds de l'opérateur
- Timon long à accroche basse pour placer l'opérateur à une distance de manipulation du chariot sécuritaire et confortable
- Fourches robustes et renforcées pour une manipulation sûre des charges jusqu'à 1000 kg



Commandes

- Fonctions de traction et d'élévation regroupées sur la tête de timon
- Papillons facilement accessibles des deux mains
- Bouton « anti-écrasement » situé sur la tête du timon



Poste de travail

- Indicateur de décharge batterie fiable et précis
- Horamètre
- Chargeur intégré pour permettre les recharges d'opportunités en tous lieux
- Démarrage par clé



Maintenance

- Accès facile aux principaux composants en retirant simplement le capot de protection
- Composants techniques agencés de manière à réduire les fils

Linde Material Handling

FENWICK

Fenwick-Linde

1, rue du Maréchal de Lattre de Tassigny | F-78854 Elancourt Cedex
Tél : 01 30 68 44 12 | Fax : 01 30 68 44 00
www.fenwick-linde.com

FICHE TECHNIQUE

selon VDI 2198

Désignation	1.1		FENWICK-LINDE	FENWICK-LINDE	FENWICK-LINDE	
	1.2	Type du modèle		MM10	MM10i	ML10
1.2a	Série		1167-02	1167-02	1167-02	
1.3	Mode de propulsion		Electrique	Electrique	Electrique	
1.4	Conduite		Accompagnant	Accompagnant	Accompagnant	
1.5	Capacité nominale	Q [t]	1.0	1.0	1.0	
1.6	Centre de gravité	c [mm]	600	600	600	
1.8	Distance du milieu des roues à la face avant des fourches	x [mm]	805	805	795	
1.9	Empattement	y [mm]	1126	1260	1240	
2.1	Poids en fonctionnement	[kg]	462	520	598	
2.2	Charge par essieu en charge, côté motrice/côté charge	[kg]	530/950	580/1140	596/1002	
2.3	Charge par essieu à vide, côté motrice/côté charge	[kg]	350/120	350/170	446/152	
3.1	Pneus		PU/PU	PU/PU	PU/PU	
3.2	Dimensions de la roue motrice		210 x 70	210 x 70	210 x 70	
3.3	Dimensions des roues côté charge		80 x 60	80 x 60	80 x 60	
3.5	Nombre de roues côté motrice/côté charge (x = roue motrice)		1x+1/4	1x+1/4	1x+1/4	
Dimensions	4.2	Hauteur hors tout, mât baissé	h1 [mm]	1940	1940	2097
	4.3	Levée libre	h2 [mm]	1505	1480	150
	4.4	Levée	h3 [mm]	1517	1513	2927
	4.5	Hauteur de mât déployé	h4 [mm]	1955	2090	3487
	4.6	Levée initiale	n/a	115	115	
	4.9	Hauteur du timon en position de conduite, min/max	h14 [mm]	800/1250	800/1250	800/1250
	4.15	Hauteur des fourches en position basse	h13 [mm]	88	88	88
	4.19	Longueur totale	l1 [mm]	1615	1750	1740
	4.20	Longueur jusqu'à la face avant des fourches	l2 [mm]	465	600	590
	4.21	Largeur totale	b1/b2 [mm]	800	796	800
	4.22	Dimensions des fourches	s/e/l [mm]	60 x 170 x 1150	60 x 190 x 1150	55 x 160 x 1150
	4.24	Largeur du tablier porte-fourches	b3 [mm]	680	680	600
	4.25	Ecartement extérieur des fourches	b5 [mm]	550	560	560
	4.32	Garde au sol au milieu de l'empattement	m2 [mm]	28	26	30
	4.34	Largeur d'allée avec une palette 800 x 1200 en long	Ast [mm]	2100	2260	2219
4.35	Rayon de giration	Wa [mm]	1337	1500	1450	
Performances	5.1	Vitesse de translation, en charge/à vide	[km/h]	4/4.5	4/4.5	4,5/4,8
	5.2	Vitesse de levée, en charge/à vide	[m/s]	0.10/0.17	0.10/0.14	0.12/0.22
	5.3	Vitesse de descente, en charge/à vide	[m/s]	0.2/0.13	0.2/0.13	0.2/0.13
	5.8	Rampe maximum, en charge/à vide	[°]	5/15	5/15	5/15
	5.9	Temps d'accélération, en charge/à vide	[s]	n/a	n/a	n/a
5.10	Frein de service		Electromagnétique	Electromagnétique	Electromagnétique	
Entraînement	6.1	Moteur de traction, 60 minutes	[kW]	0.65	0.65	0.65
	6.2	Moteur de levée, à 10 % d'utilisation	[kW]	2.2	2.2	2.2
	6.3	Type de batterie selon la norme DIN 43 531/35/36 A, B, C, non		n/a	n/a	n/a
	6.4	Voltage et capacité de la batterie	[V/Ah]	2x12/85	2x12/85	2x12/125
6.5	Poids de la batterie (± 5%)	[kg]	2x25	2x25	2x33	
6.6	Consommation d'énergie selon le cycle VDI normalisé	[kWh/h]	n/a	n/a	n/a	
Divers	8.1	Type de commande d'entraînement		DC	DC	DC
	8.4	Niveau sonore à l'oreille du cariste	[dB(A)]	74	74	74

TABLE DES MATS

Mâts MM10 (en mm)		1517 M	1867 M
Levée	h ₃	1517	1867
Levée + hauteur des fourches	h ₃ +h ₁₃	1605	1955
Hauteur hors tout, mât baissé	h ₁	1940	2290
Hauteur du mât avec levée libre (h ₃ = 150 mm) utilisée	h ₁ #	1940	2290
Hauteur mât déployé	h ₄	1955	2305
Levée libre	h ₂	1505	1855

Mâts MM10i (en mm)		1513 M	1863 M
Levée	h ₃	1513	1863
Levée + hauteur des fourches	h ₃ +h ₁₃	1608	1958
Hauteur hors tout, mât baissé	h ₁	1940	2290
Hauteur du mât avec levée libre (h ₃ = 150 mm) utilisée	h ₁ #	1940	2290
Hauteur mât déployé	h ₄	2011	2361
Levée libre	h ₂	1480	1830

Mâts ML10 (en mm)		2427 S	2627 S	2927 S	3227 S
Levée	h ₃	2427	2627	2927	3227
Levée + hauteur des fourches	h ₃ +h ₁₃	2515	2715	3015	3315
Hauteur hors tout, mât baissé	h ₁	1772	1872	2022	2172
Hauteur du mât avec levée libre (h ₃ = 150 mm) utilisée	h ₁ #	1847	1947	2097	2247
Hauteur mât déployé	h ₄	2987	3187	3487	3787
Levée libre	h ₂	150	150	150	150

Autres mâts sur demande
M = Mono, S = Standard
Pour le MM10i, les données de hauteur seront différentes lors de l'utilisation avec la fonction de levée initiale.

MM10

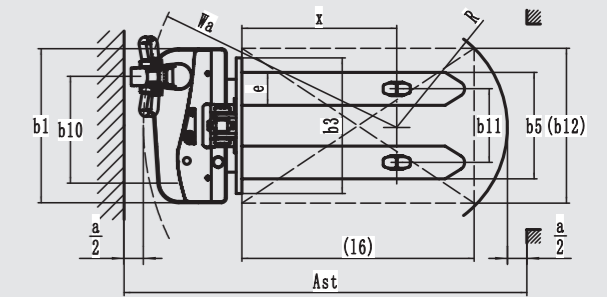
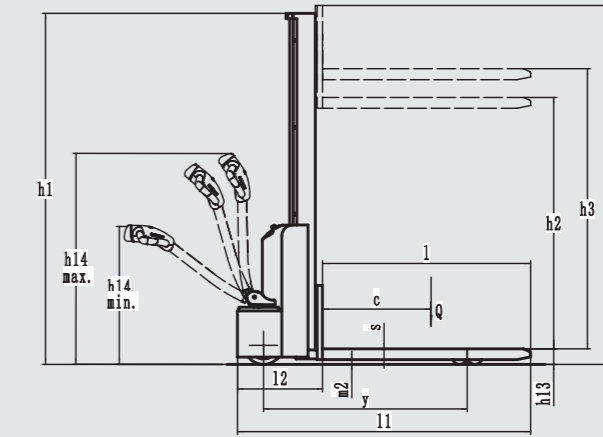

MM10i

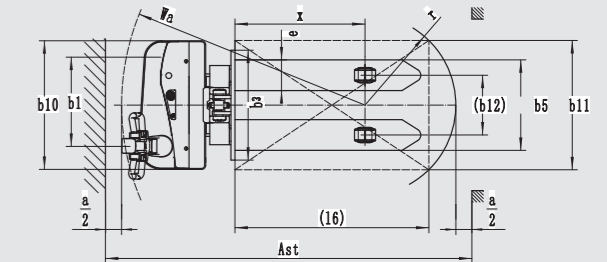
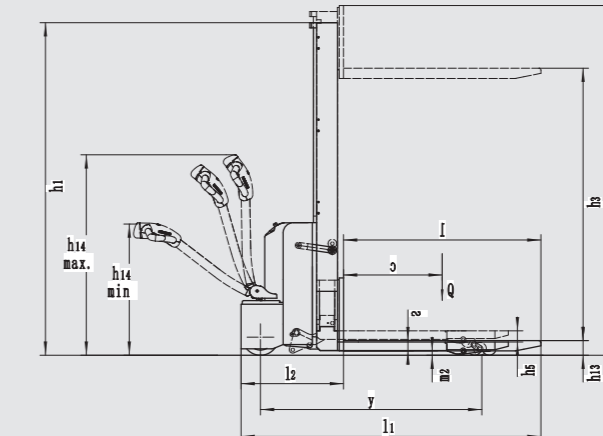

ML10

