



Tracteur à conducteur accompagnant

P50

Capacité 5000 kg | Série 1190-08

Sécurité

La forme enveloppante du timon protège parfaitement les mains du cariste. La diminution de la vitesse dans les virages et la jupe basse galbée protègent les pieds du cariste lors des déplacements. Pour plus de sécurité, le freinage d'urgence électromagnétique s'enclenche automatiquement en fin de course, haute et basse, du timon.

Performances

Le P50 est équipé d'un moteur puissant qui, associé à un système de freinage performant, tracte jusqu'à 5000 kg. Son accélération lui permet d'atteindre rapidement la vitesse en charge de 6 km/h. Sa roue motrice centrale et ses stabilisateurs latéraux réglables lui assurent une adhérence et une stabilité parfaites. Une batterie de grande capacité (jusqu'à 500 Ah), associée à la faible consommation des composants électriques, permet d'effectuer 2 postes sans changement de batterie.

Confort/Ergonomie

Avec sa direction électrique à assistance variable, le P50 se manœuvre en souplesse, avec précision et sans effort. Le chariot est équipé d'espaces de rangements sur la station de travail et d'un coffre de 50 litres pour les outils du cariste. En option, les boutons d'approche, situés à proximité de l'attelage, facilitent l'accrochage manuel de la remorque.

Entretien et disponibilité

Le moteur asynchrone (AC) sans entretien et la sélection de composants de qualité rendent ce chariot particulièrement fiable. Le diagnostic rapide via la prise CanBus et l'accès direct à l'ensemble des composants du chariot assurent une maintenance rapide et efficace. Le P50 nécessite désormais une visite d'entretien toutes les 1 000 heures.

ÉQUIPEMENTS STANDARD/OPTIONS

STANDARD

Écran digital multifonctions rétroéclairé

Démarrage du chariot au choix : par code PIN ou par clé

Espaces de rangements et coffre de 50 litres à l'attelage

Direction électrique à assistance variable

Diminution de la vitesse dans les virages

Moteur asynchrone (AC)

Freinage automatique au relâcher des papillons

Freinage d'urgence électromagnétique

Roue motrice en caoutchouc

Crochet d'attelage manuel à position unique (300 mm)

Protection basse température jusqu'à -10 °C

OPTIONS

Roue motrice polyuréthane, non marquante ou pour sol glissant

Attelage manuel 3 positions

Boutons d'approche du crochet d'attelage de chaque côté du chariot

Support externe à rouleaux pour batteries à sortie latérale

Protection chambre froide jusqu'à -35 °C

Autres options disponibles sur demande

FICHE TECHNIQUE (selon VDI 2198)

Caractéristiques	1.1	Fabricant		FENWICK-LINDE
	1.2	Type de modèle		P50
	1.3	Mode de propulsion : batterie, diesel, essence, GPL, secteur		Batterie
	1.4	Conduite : manuel, accompagnant, debout, assis, préparation		Accompagnant
	1.5	Capacité nominale	Q (kg)	5000
	1.7	Force de traction	F (N)	850
	1.9	Empattement (± 5mm)	y (mm)	810 ¹⁾
Poids	2.1	Poids en ordre de fonctionnement (± 10%)	(kg)	810
	2.3	Charge par essieu à vide (côté motrice/côté charge) (± 10%)	(kg)	495/315 ¹⁾
Pneus et roues	3.1	Pneus: Bandages, pneus pleins Souples, pneus Gonflables, Polyuréthane, Caoutchouc		Polyuréthane + Pneus pleins souples
	3.2	Dimensions de la roue motrice	(mm)	Ø 254x102
	3.3	Dimensions des roues, côté charge	(mm)	Ø 250x80
	3.4	Roues supplémentaires (dimensions)	(mm)	Ø 100x40
	3.5	Nombre de roues côté motrice/côté charge (x = roue motrice)		1x + 2/2
	3.6	Voie, côté motrice (± 5 mm)	b10 (mm)	544
	3.7	Voie, côté charge (± 5 mm)	b11 (mm)	650
Dimensions	4.9	Hauteur du timon en position de conduite, min/max	h14 (mm)	1140/1350
	4.12	Hauteur d'attelage: position unique, trois positions	h10 (mm)	300, 290/345/400
	4.19	Longueur totale (± 5 mm)	L1 (mm)	1165 ¹⁾
	4.21	Largeur totale (± 5 mm)	b1/b2 (mm)	790/736
	4.32	Garde au sol, au milieu de l'empattement (min)	m2 (mm)	30
Performances	4.35	Rayon de giration (min)	Wa (mm)	1045 ¹⁾
	5.1	Vitesse de translation, en charge/à vide (± 5%)	(km/h)	6/6
	5.5	Force de traction, 60 minutes	(N)	850
	5.6	Force de traction maximum, 5 minutes	(N)	3100
	5.7	Rampe, en charge/à vide, 30 minutes	(%)	-
	5.8	Rampe maximum, en charge/à vide, 5 minutes	(%)	-
Entraînement	5.9	Temps d'accélération, en charge/à vide (sur 10 m)	(s)	9,3/7
	5.10	Frein de service		Électromagnétique
	6.1	Moteur de traction, 60 minutes	(kW)	1,5
	6.3	Type de batterie selon la norme DIN 43 531/35/36 A, B, C, Non		DIN 43 535 B
	6.4	Tension/Capacité de la batterie (décharge en 5 h) (± 10%)	(V)/(Ah)	24/375
	6.5	Poids de la batterie	(kg)	295
Divers	6.6	Consommation d'énergie selon le cycle VDI normalisé	(kWh)	-
	8.1	Contrôle de vitesse		LAC
	8.4	Niveau sonore à l'oreille du cariste	(db/(A))	< 70
	8.5	Crochet d'attelage modèle		-

Valeurs pour un chariot standard pouvant varier suivant les équipements

1) Valeur indiquée pour une batterie 3 PzS latérale; +100 mm pour une 3 PzS verticale ou une 4 PzS latérale, +150 mm pour une 4 PzS verticale.

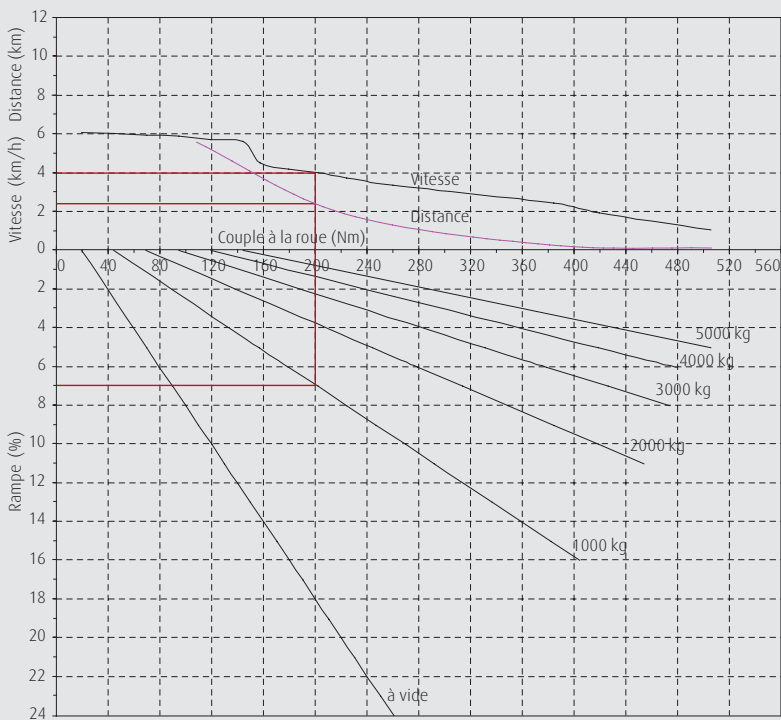
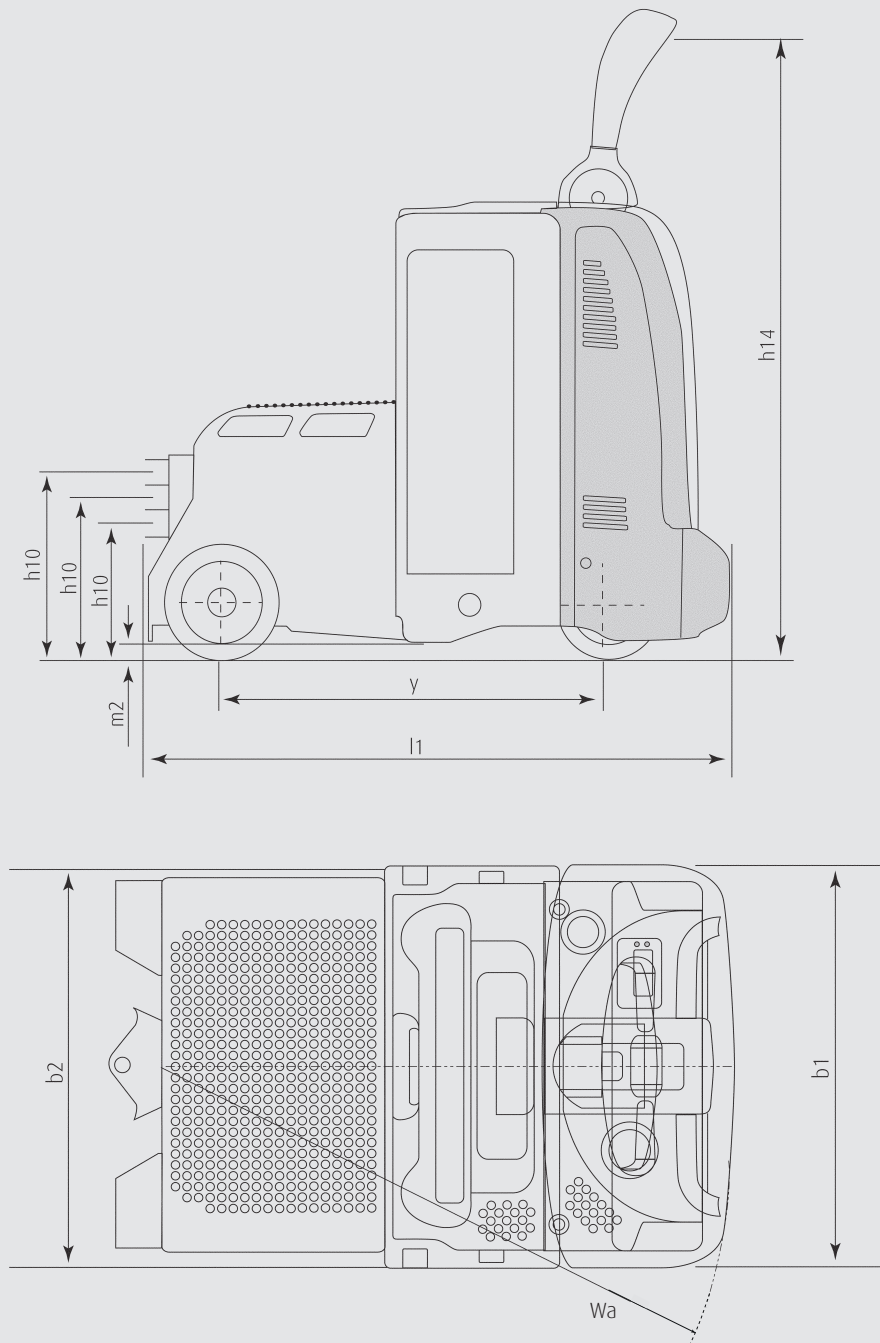

Cet exemple d'application détermine,	
Pour une charge tractée de	1000 kg
Sur une rampe de	7 %
La vitesse maximum du chariot	4 km/h
Fonctionnant pour une distance sans arrêt de	2,4 km



CARACTÉRISTIQUES

Équipements et système d'attelage

- Espaces de rangements et support informatique sur le bureau
- Coffre de 50 litres à l'attelage avec béquille de maintien à l'ouverture
- Boutons d'approche à l'attelage, de chaque côté du chariot
- Différents attelages disponibles :
chape à position unique
chape 3 positions



Timon Fenwick

- Prise en main et utilisation intuitives
- Protection des mains grâce à sa forme enveloppante
- Commandes intégrées sur chaque poignée permettant une conduite de la main droite ou gauche

Batteries adaptées à chaque application

- Sortie verticale ou latérale (droite ou gauche)
- Large gamme de batteries de 270 Ah à 500 Ah
- Gamme complète de chargeurs classiques ou électroniques à découpage
- Verrouillage de la batterie avec l'option sortie latérale

Freinage

- Freinage automatique sans consommation d'énergie au relâcher des papillons
- Freinage d'urgence électromagnétique en fin de course, haute ou basse, du timon

Connexion CAN bus

- Gestion électronique de tous les composants permettant un diagnostic simple et efficace
- Réglage de l'ensemble des paramètres du chariot pour les adapter aux applications spécifiques

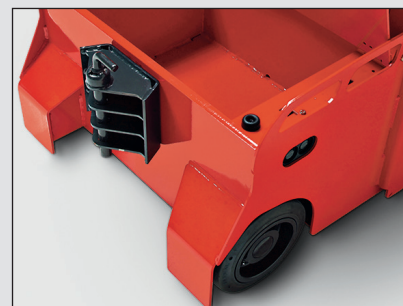
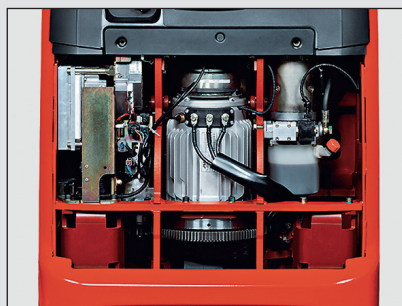

Station de travail

- Écran digital multifonctions
- Démarrage au choix : par clé ou par code PIN
- Espaces de rangements pour rouleau de film, gants de travail, stylos, etc.

Moteur Asynchrone (AC)

- Puissance de 1,5 kW à 100 % d'utilisation
- Étanche et sans entretien
- Démarrage en côte sans recul
- Vitesse max. de 6 km/h à vide comme en charge
- Traction max. de 305 daN

Direction électrique

- Assistance variable en fonction de la vitesse
- Réduction automatique de la vitesse dans les virages
- Direction active avec rattrapage d'angle

Illustrations, caractéristiques et données techniques non contractuelles, sous réserve de modifications ou améliorations du constructeur.

Linde Material Handling

FENWICK

Fenwick-Linde

1, rue du Maréchal de Lattre de Tassigny
F-78854 Elancourt Cedex
Tél : 01 30 68 44 12
Fax : 01 30 68 44 00
www.fenwick-linde.fr

